

“Mezza sfera”

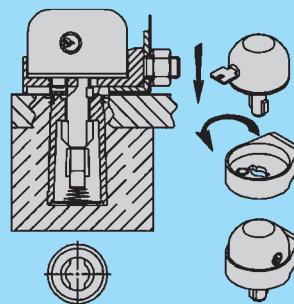
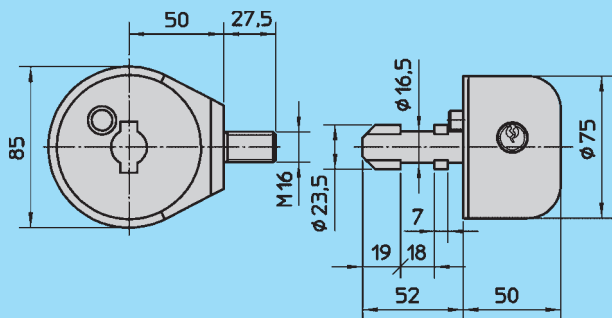

La forma sferica costituisce un'ottima protezione contro lo strappo:

- cuffia esterna in acciaio inox lucidata
- corpo interno in ottone massiccio
- cilindro di sicurezza Viro a 7 pistoncini
- perno di bloccaggio con spina antitaglio
- protezione contro lo strappo

- squadra di bloccaggio alla serranda in acciaio
- campana di bloccaggio a pavimento in ottone con tappo “molleggiato integrato”
- ghiera campana in ottone
- 2 chiavi in ottone nichelato in dotazione
- Sono previste esecuzioni speciali KA di serie, vedi pag.180.

“MEZZA SFERA” COMPLETA DI ACCESSORI PER IL FISSAGGIO



ART. N.	Prezzo base per pezzo	Chiavi Art. N.	Peso unitario gr.	Pezzi per confezione N.
4221		084	2485	1

ACCESSORI



MEZZA SFERA

ART. N.	Prezzo base per pezzo	Chiavi Art. N.	Peso unitario gr.	Pezzi per confezione N.
4221.500		084	1340	1



CAMPANA DI BLOCCAGGIO

ART. N.	Prezzo base per pezzo	Peso unitario gr.	Pezzi per confezione N.
2.0.4221.198.00.000		580	1